



Wilo-DrainLift TMP 40

GR Οδηγίες εγκατάστασης και λειτουργίας

Περιεχόμενα

1	Γενικά	3
1.2	Οδηγίες για το προϊόν	3
1.1	Σκοπός χρήσης	3
1.2.1	Κωδικοποίηση τύπου	3
1.2.2.2	Σύνδεση και στοιχεία απόδοσης	3
2	Ασφάλεια	4
2.1	Χαρακτηριστικά των υποδείξεων στις οδηγίες λειτουργίας	4
2.2	Εξειδικευμένο προσωπικό	4
2.3	Κίνδυνοι εάν αγνοηθούν οι υποδείξεις ασφαλείας	4
2.4	Υποδείξεις ασφαλείας για τον χρήστη	5
2.5	Υποδείξεις ασφαλείας για εργασίες ελέγχου και συναρμολόγησης	5
2.6	Αυθαίρετες τροποποιήσεις και κατασκευή ανταλλακτικών	5
2.7	Ανεπίτρεπτοι τρόποι λειτουργίας	5
3	Μεταφορά και προσωρινή αποθήκευση	5
4	Περιγραφή προϊόντος και εξοπλισμού	6
4.1	Περιγραφή του συγκροτήματος	6
4.2	Περιεχόμενο παράδοσης	6
4.3	Εξοπλισμός	6
5	Εγκατάσταση/συναρμολόγηση	7
5.1	Στερέωση στο δάπεδο	7
5.2	Σύνδεση των σωλήνων	8
5.2.1	Σωλήνας κατάθλιψης	9
5.2.2	Συνδέσεις στο δοχείο	9
5.3	Ηλεκτρική σύνδεση	11
6	Θέση σε λειτουργία	12
7	Συντήρηση	12
7.1	Θέση εκτός λειτουργίας	12
7.2	Αποσυναρμολόγηση και συναρμολόγηση	12
7.3	Αλλαγή αντλίας	12
8	Βλάβες, αίτια και αποκατάσταση	13

1 Γενικά

Εγκατάσταση και θέση σε λειτουργία μόνο από ειδικευμένο προσωπικό!

1.1 Σκοπός χρήσης

Η μονάδα ανύψωσης λυμάτων Wilo-DrainLift TMP 40, είναι σύμφωνα με EN 12050-1 ένα αυτόματο συγκρότημα ανύψωσης απόνερων για αποστράγγιση ακάθαρτου νερού που δεν περιέχει αποχετευτικά λύματα από θέσεις αποχέτευσης σε κτίρια και οικόπεδα, οι οποίες βρίσκονται κάτω από το επίπεδο του αποχετευτικού αγωγού του δικτύου πόλεως και ενέχεται ο κίνδυνος επιστροφών.

Στις εγκαταστάσεις αποστράγγισης επιτρέπεται να αποχετευτούν απόβλητα:

- Ακάθαρτο νερό οικιακής χρήσης, σύμφωνα με EN 1256-1.

Δεν επιτρέπεται η απομάκρυνση αποβλήτων που περιέχουν στερεές ύλες, απόβλητα WC, ίνες, πίσσα, άμμο, τσιμέντο, στάχτη, χονδρό χαρτί, υπολείμματα οικοδομικών υλικών, απορρίμματα, απορρίμματα σφαγείων, λίπη, έλαια ως και νερό πισίνας. Σε εγκαταστάσεις όπου απομακρύνονται απόβλητα με λίπη και έλαια πρέπει να προβλεφθεί λιποσυλλέκτης.

1.2 Οδηγίες για το προϊόν

1.2.1 Κωδικοποίηση τύπου

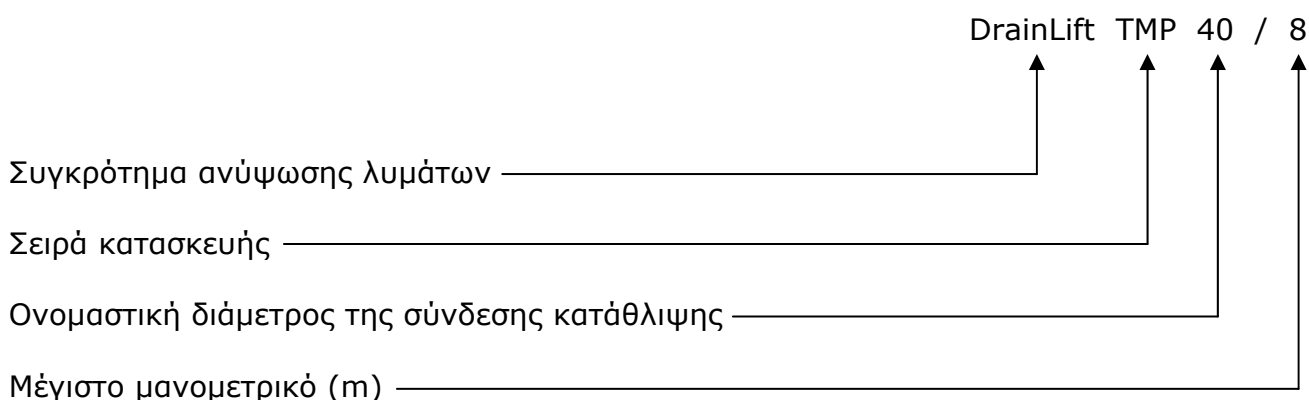

1.2.2.2 Σύνδεση και στοιχεία απόδοσης

Τάση σύνδεσης	[V]	1~230V
Ισχύς σύνδεσης	[kW]	Βλέπε πινακίδα
Ονομαστικό ρεύμα	[A]	Βλέπε πινακίδα
Συχνότητα δικτύου	[Hz]	50
Τρόπος λειτουργίας		S3 25%
Διαστάσεις: Β/Τ/Η	[mm]	510/300/385
Ολικός όγκος	[l]	32,5
Μεγ. συχνότητα εκκινήσεων	[1/h]	100
Μεγ. συνολικό μανομετρικό σε μηδενική παροχή	[mWS]	8
Μεγ. επιτρεπόμενο συνολικό μανομετρικό	[mWS]	7,5
Μεγ. μέγεθος διέλευσης στερεών	[mm]	10
Μεγ. θερμοκρασία αντλούμενου υγρού	[°C]	35 (90°C βραχύχρονα, μέχρι 3 min.)

Παρακαλούμε προσέξτε επίσης τις οδηγίες λειτουργίας της αντλίας.

CE
WILO AG Dortmund Nortkirchenstr. 100, 44263 Dortmund
04 EN12050-2 Συγκρότημα ανύψωσης μη αποχετευτικών λυμάτων Ανυψωτική ικανότητα - Βλέπε πινακίδα απόδοσης Επίπεδο θορύβου – KLF Αντιδιαβρωτική προστασία – Υλικά κατασκευής με αντοχή στη διάβρωση Inox/Composite

Σε παραγγελία ανταλλακτικών πρέπει να δίδονται όλα τα στοιχεία της πινακίδας του συγκροτήματος.

2 Ασφάλεια

Αυτές οι οδηγίες λειτουργίας περιέχουν θεμελιώδεις υποδείξεις για την εγκατάσταση και λειτουργία στις οποίες πρέπει να δοθεί προσοχή. Γι' αυτό το λόγο πρέπει να διαβάζονται από τον υπεύθυνο τοποθέτησης όσο και από τον υπεύθυνο χρήσης πριν από τη συναρμολόγηση και τη θέση σε λειτουργία. Πρέπει να βρίσκονται μόνιμα διαθέσιμες στον τόπο εγκατάστασης του συγκροτήματος.

Δεν πρέπει να προσέξουμε μόνο τις γενικές υποδείξεις ασφαλείας αυτής της παραγράφου αλλά και τις ειδικές υποδείξεις ασφαλείας που αναγράφονται στις παρακάτω παραγράφους.

2.1 Χαρακτηριστικά των υποδείξεων στις οδηγίες λειτουργίας

Οι υποδείξεις ασφαλείας που περιλαμβάνονται σ' αυτές τις οδηγίες λειτουργίας, που αν δεν τηρηθούν μπορεί να προκαλέσουν κινδύνους σε ανθρώπους και περιβάλλον, συμβολίζονται με το γενικό σύμβολο κινδύνου:



ή με το παρακάτω ειδικό σύμβολο για προειδοποίηση ηλεκτρικής τάσης:



Για υποδείξεις ασφαλείας που, αν δεν τηρηθούν, μπορεί να προκαλέσουν κινδύνους για το μηχάνημα/εγκατάσταση και τη λειτουργία τους χρησιμοποιείται η λέξη:

ΠΡΟΣΟΧΗ!

2.2 Εξειδικευμένο προσωπικό

Το προσωπικό που ασχολείται με τη συναρμολόγηση πρέπει να διαθέτει την απαραίτητη εξειδίκευση γι' αυτές τις εργασίες.

2.3 Κίνδυνοι εάν αγνοηθούν οι υποδείξεις ασφαλείας

Η μη τήρηση των οδηγιών ασφαλείας μπορεί να έχει σαν επακόλουθο τον κίνδυνο προσώπων όσο

και μηχανήματος/εγκατάστασης

Η μη τήρηση των οδηγιών ασφαλείας μπορεί να οδηγήσει σε αδυναμία διεκδίκησης της αποζημίωσης.

Ειδικότερα η μη τήρηση των κανόνων ασφαλείας μπορεί να προκαλέσει τους εξής κινδύνους:

- Διακοπή σοβαρών λειτουργιών του συγκροτήματος ή της εγκατάστασης.
- Κινδύνους για τα πρόσωπα από ηλεκτρικές και μηχανικές επιδράσεις.
- Κινδύνους για πρόσωπα από τη μη τήρηση των προδιαγραφών υγιεινής σε σχέση με αποχετευτικά λύματα.
- Κινδύνους για πρόσωπα και περιβάλλον λόγω διαρροών επικίνδυνων υλών.

2.4 Υποδείξεις ασφαλείας για τον χρήστη

Πρέπει να τηρούνται οι κανονισμοί που ισχύουν για την πρόληψη ατυχημάτων.

Πρέπει να αποκλειστούν οι κίνδυνοι που προέρχονται από την ηλεκτρική ενέργεια.

Πρέπει να προσεχθούν οι προδιαγραφές του VDE και των τοπικών επιχειρήσεων παραγωγής ενέργειας (ΔΕΗ).

2.5 Υποδείξεις ασφαλείας για εργασίες ελέγχου και συναρμολόγησης

Ο χρήστης πρέπει να φροντίζει ώστε όλες οι εργασίες ελέγχου και συναρμολόγησης να πραγματοποιούνται από εξουσιοδοτημένο και εξειδικευμένο προσωπικό, το οποίο γνωρίζει οπωσδήποτε τις οδηγίες λειτουργίας.

Εννοείται ότι όλες οι εργασίες στην εγκατάσταση πρέπει να πραγματοποιούνται όταν η εγκατάσταση είναι εκτός λειτουργίας.

2.6 Αυθαίρετες τροποποιήσεις και κατασκευή ανταλλακτικών

Μετατροπές στην εγκατάσταση επιτρέπονται μόνο μετά από συνεννόηση με τον κατασκευαστή. Αυθεντικά εξαρτήματα και εξοπλισμός του ιδίου του κατασκευαστή εξασφαλίζουν πλήρη ασφάλεια. Η χρήση εξαρτημάτων άλλης προέλευσης απαλλάσσει τον κατασκευαστή από ενδεχόμενες δυσμενείς συνέπειες.

2.7 Ανεπίτρεπτοι τρόποι λειτουργίας

Η ασφάλεια λειτουργίας της εγκατάστασης είναι εγγυημένη μόνον εάν έχουν τηρηθεί οι οδηγίες λειτουργίας της αντιστοίχου παραγράφου 1. Σε καμία περίπτωση δεν επιτρέπεται να ξεπεραστούν οι οριακές τιμές που δίδονται στο φύλλο χαρακτηριστικών.

ΠΡΟΣΟΧΗ!

Η μέγιστη ποσότητα προσαγωγής πρέπει πάντα να είναι μικρότερη από την παροχή της αντλίας στην εκάστοτε θέση λειτουργίας (τηρείστε τον τρόπο λειτουργίας S3-25%). Πρέπει οπωσδήποτε να τηρείστε τις προδιαγεγραμμένες ηλεκτρικές τιμές σύνδεσης όπως και τις οδηγίες συναρμολόγησης και συντήρησης. Ο χειρισμός του μηχανήματος εκτός των ορίων και συνθηκών που έχουν προαναφερθεί οδηγεί σε υπεραξιώσεις του που δεν μπορεί να καλύψει. Εάν δεν δοθεί προσοχή σ' αυτή την προειδοποίηση μπορεί να προκληθούν ατυχήματα για πρόσωπα και αντικειμενικές ζημιές.

3 Μεταφορά και προσωρινή αποθήκευση

ΠΡΟΣΟΧΗ!

Πρέπει να δοθεί προσοχή κατά τη μεταφορά και να ληφθούν οι απαιτούμενοι κανονισμοί ασφαλείας, ώστε να μην επιβαρυνθεί το συγκρότημα από προσκρούσεις ή πτώσεις. Το συγκρότημα πρέπει να αποθηκευτεί σύμφωνα με τις οδηγίες πάνω στη συσκευασία του, σε μέρος ξηρό και προστατευμένο από παγωνιά.

4 Περιγραφή προϊόντος και εξοπλισμού

4.1 Περιγραφή του συγκροτήματος (εικόνα 1)

Το συγκρότημα DrainLift TMP 40 παραδίδεται έτοιμο για σύνδεση. Συγκεντρώνει τα προσαγόμενα απόνερα σε δοχείο συλλογής (1). Η αντλία (3) μπαίνει αυτόματα σε λειτουργία μέσω του πλωτηροδιακόπτη όταν επιτευχθεί η αντίστοιχη στάθμη και απομακρύνει τα απόνερα από το δοχείο. Μία βαλβίδα αντεπιστροφής τύπου κλαπέ (6) είναι ήδη ενσωματωμένη στην εγκατάσταση. Οι συνδέσεις για την προσαγωγή και τον εξαερισμό σε σωλήνα με εξωτερική διάμετρο 32 (7, 8) και 40 mm (11 και 12) είναι δυνατό να γίνουν στο καπάκι ή στο δοχείο. Μέσω του υλικού στερέωσης που εμπεριέχεται στη συσκευασία μπορεί το συγκρότημα να στερεωθεί με ασφάλεια έναντι άνωσης και περιστροφής στο δάπεδο.

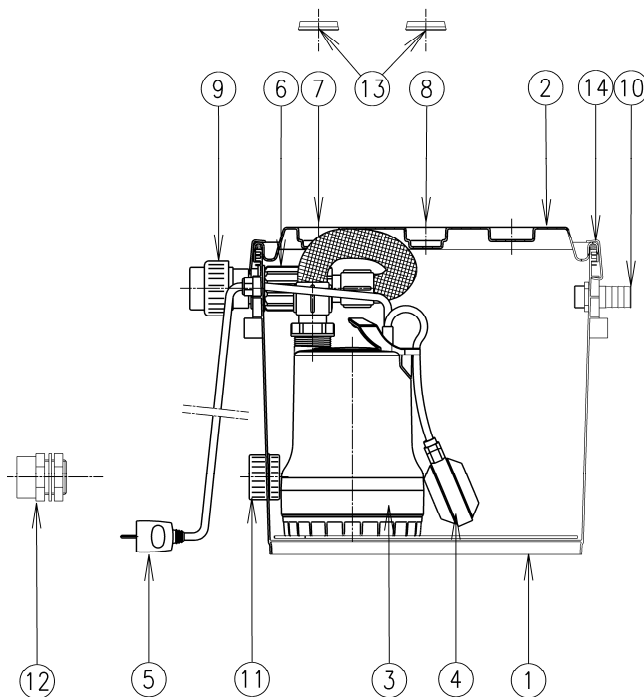

Εικόνα 1

Μέρη από τα οποία συνίσταται το συγκρότημα DrainLift TMP 40

4.2 Περιεχόμενο παράδοσης

Συγκρότημα ανύψωσης λυμάτων (απόνερα) έτοιμο για σύνδεση, που περιλαμβάνει:

- Δοχείο με καπάκι.
- Αντλία TMW 32/8 με 2,5 m καλώδιο, φικς και πλωτηροδιακόπτη.
- Υλικό σύνδεσης για 2 x σωλήνες εξωτερικής διαμέτρου 40 mm (κατάθλιψη, 1 προσαγωγή ντους), 2 x σωλήνες εξωτερικής διαμέτρου 32mm (προσαγωγή, εξαερισμός), 1 x τεμάχιο ελαστικού σωλήνα εσωτερικής διαμέτρου 25mm.
- Υλικά στερέωσης στο δάπεδο (2 x στερεωτικά, 2 x U-patt).
- Οδηγίες εγκατάστασης και λειτουργίας.

4.3 Εξοπλισμός

Ο εξοπλισμός πρέπει να παραγγέλλεται χωριστά.

- Αποφρακτικός διακόπτης 1¼" για την κατάθλιψη
- Για αναλυτική περιγραφή βλέπε κατάλογο/τιμοκατάλογο.

5 Εγκατάσταση/συναρμολόγηση

Κατά την εγκατάσταση του συγκροτήματος πρέπει να τηρηθούν ιδιαίτερα οι ισχύοντες τοπικοί κανονισμοί (π.χ. κανονισμοί Γερμανίας, σύμφωνα με DIN 1986-100) και γενικά οι αντίστοιχες οδηγίες EN 12050-2 και EN 12056 .

- Ο χώρος εγκατάστασης πρέπει να είναι προστατευμένος από παγωνιά, αεριζόμενος και εύκολα προσβάσιμος.
- Η επιφάνεια εγκατάστασης πρέπει να είναι επίπεδη και ομαλή.
- Προσέξτε τις διαστάσεις σύμφωνα με το σχέδιο εγκατάστασης (εικόνα 2).

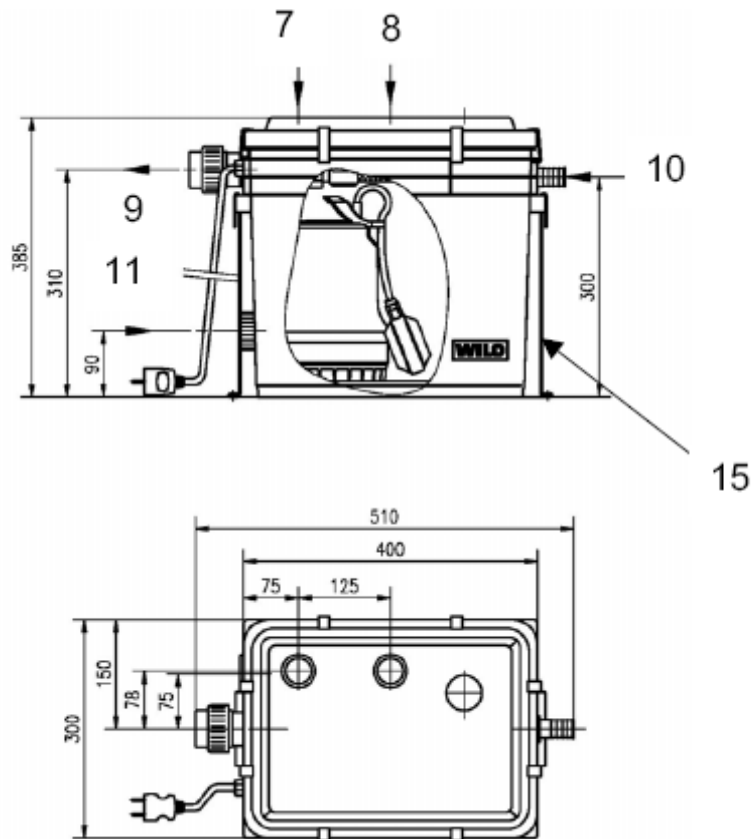

- | | |
|-----------|--|
| Θέση 7, 8 | Σύνδεση προσαγωγής και εξαερισμού DN25 (εξωτερική- \varnothing 32 mm) |
| Θέση 9 | Σύνδεση κατάθλιψης \varnothing 40 mm |
| Θέση 10 | Σύνδεση πλυντηρίου ρούχων (εσωτερική διάμετρος ελαστικού σωλήνα \varnothing 25 mm) |
| Θέση 11 | Σύνδεση προσαγωγής DN32 (εξωτερική- \varnothing 40 mm) |
| Θέση 15 | Στερεωτικά δαπέδου |

Εικόνα 2

Σχέδιο εγκατάστασης και σύνδεσης του συγκροτήματος DrainLift TMP 40

5.1 Στερέωση στο δάπεδο

Σύμφωνα με EN 12056-4 πρέπει τα συγκροτήματα ανύψωσης λυμάτων να στερεώνονται έναντι περιστροφής και κραδασμών κατά τη λειτουργία των. Με το υλικό στερέωσης που εμπεριέχεται στη συσκευασία μπορεί να στερεωθεί το συγκρότημα στο δάπεδο (εικόνα 3).

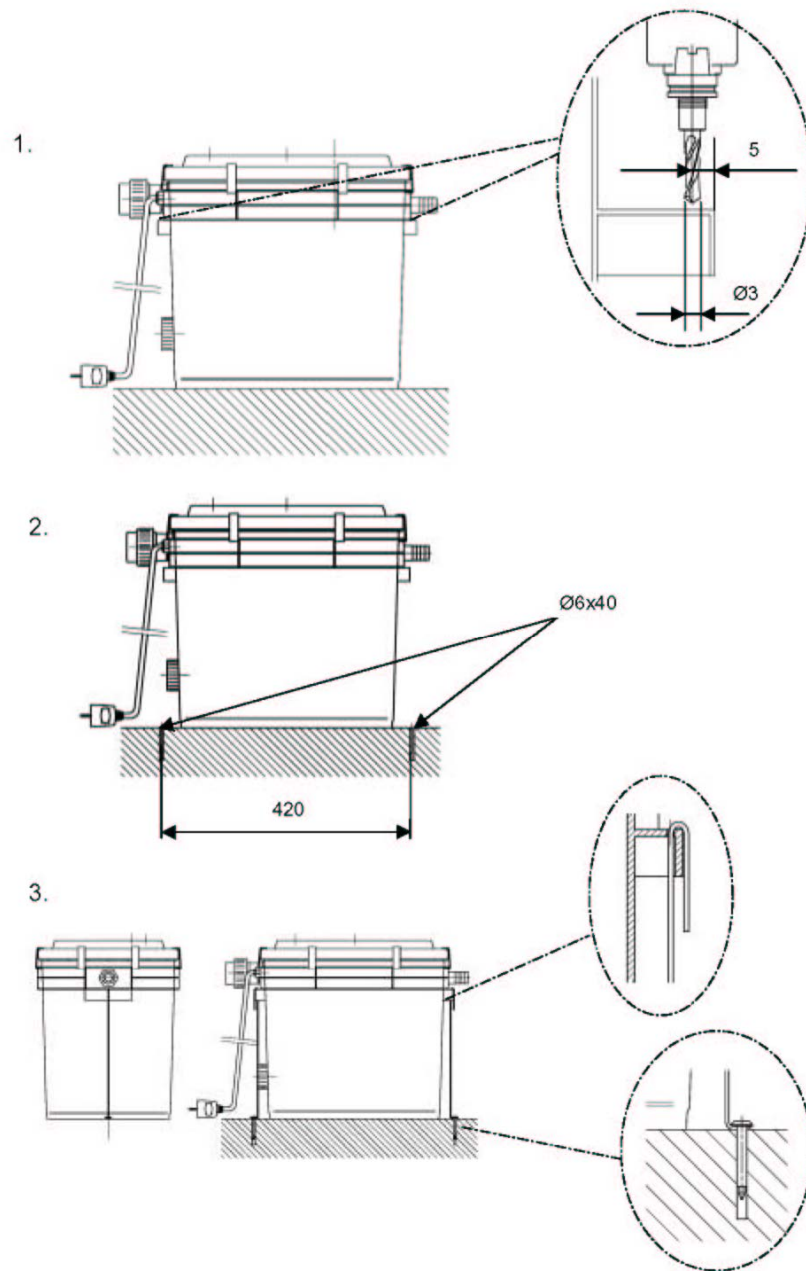
**Εικόνα 3**

Αγκύρωση του συγκροτήματος στο δάπεδο

5.2 Σύνδεση των σωλήνων

- Σαν υλικό σωλήνων χρησιμοποιήστε συνηθισμένο υλικό PVC του εμπορίου ή πιεστικό ελαστικό σωλήνα (για πλυντήριο ρούχων) για πίεση αντίστοιχης βαθμίδας.
- Όλες οι σωληνώσεις πρέπει να συναρμολογηθούν χωρίς παραμένουσες τάσεις. Οι σωλήνες πρέπει να στερεωθούν έτσι ώστε να μην επιδρούν πάνω στην εγκατάσταση δυνάμεις έλξης ή πίεσης.
- Η διάταξη των σωλήνων πρέπει να γίνει με τέτοιο τρόπο ώστε να μπορούν να αδειάζουν από μόνοι τους. Δεν επιτρέπονται στενώσεις στην κατεύθυνση της ροής.
- Στον σωλήνα της κατάθλιψης πρέπει να τοποθετηθεί μετά το συγκρότημα ένα αποφρακτικό όργανο ή βάνα εκκένωσης σύμφωνα με οδηγία EN 12056-4.
- Για την άφογη λειτουργία της εγκατάστασης απαιτείται η σύνδεση σωλήνα εξαερισμού/αερισμού.

- Για τη σύνδεση της αποχέτευσης ενός ντους, μέσω της πλευρικής θέσης σύνδεσης του δοχείου, πρέπει να τηρηθεί μια υψομετρική διαφορά ανάμεσα στο δάπεδο και την έδραση της λεκάνης του ντους το ελάχιστο 270 mm. Για το λόγο αυτό πρέπει ή να υψωθεί το ντους ή να τοποθετηθεί το συγκρότημα βαθύτερα στο δάπεδο.

5.2.1 Σωλήνας κατάθλιψης

Ο σωλήνας της κατάθλιψης με όλα τα μέρη του πρέπει να αντέχει με ασφάλεια σε εισερχόμενες πιέσεις λειτουργίας.

Για προστασία έναντι ενδεχόμενων επιστροφών από τον δημόσιο αγωγό πρέπει να σχηματισθεί ο σωλήνας κατάθλιψης σε σιφόνι του οποίου η κάτω κόγχη πρέπει να βρίσκεται στην υψηλότερη θέση πάνω από το καθορισμένο τοπικό επίπεδο επιστροφών (συνήθως επίπεδο δρόμου) (συνέκρινε επίσης εικόνα 5).

5.2.2 Συνδέσεις στο δοχείο

Κατά την τοποθέτηση των σωλήνων στο δοχείο, πρέπει να δοθεί προσοχή, ώστε να υπάρχει πρόσβαση στο δοχείο για λόγους συντήρησης ή επισκευής (αντλία, πλωτηροδιακόπτης).

- Σύνδεση σωλήνα προσαγωγής/εξαερισμού (εξωτερική διάμετρος σωλήνα \varnothing 32mm) πάνω στο καπάκι του δοχείου (εικόνα 4).
 - Απομακρύνετε το καπάκι (θέση 2).
 - Κόψτε το σημείο της αντίστοιχης θέσης σύνδεσης
 - Ωθείστε τη συμπεριλαμβανόμενη στεγανοποίηση (θέση 13) μέχρι να κουμπώσει.
 - Συναρμολογήστε και ασφαλίστε πάλι με τα άγκιστρα το καπάκι. Τοποθετήστε τα άγκιστρα στην προβλεπόμενη θέση τους. Ωθείστε το σωλήνα στο δοχείο (περίπου 20 mm μέσα στο δοχείο).

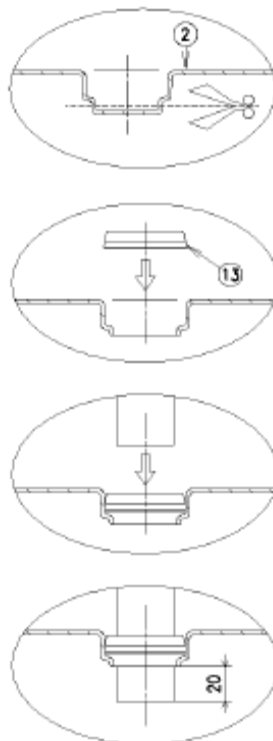

Εικόνα 4

Σύνδεση σωλήνα στο καπάκι του δοχείου

- Σύνδεση προσαγωγής στο πλευρικό τοίχωμα του δοχείου (Εξωτερική διάμετρος σωλήνα \varnothing 40 mm).
 - Απομακρύνετε το καπάκι (θέση 2).
 - Απομακρύνετε από το πλάγιο πλευρικό τοίχωμα του δοχείου την τάπα και το κάλυμμα της 1¼".
 - Συναρμολογήστε το μικρό τεμάχιο σωλήνα με σπείρωμα 1¼"-40 PVC (συμπεριλαμβάνονται στην παράδοση) και τοποθετήστε την υπάρχουσα στεγανοποίηση (τοποθετήστε τη στεγανοποίηση εξωτερικά).
 - Τοποθετήστε (χρησιμοποιώντας κατάλληλη κόλλα) το σωλήνα προσαγωγής.
 - Κατά την τοποθέτηση προσέξτε για επαρκή κλίση.
- Σύνδεση πλυντηρίου ρούχων στο πλευρικό τοίχωμα του δοχείου (εσωτερική διάμετρος τεμαχίου σωλήνα σύνδεσης \varnothing 25 mm).
 - Απομακρύνετε το καπάκι (θέση 2).
 - Αποσυναρμολογήστε τη σύνδεση του σωλήνα και συναρμολογήστε την πάλι με το στόμιο του σωλήνα προς τα έξω.
 - Απομακρύνετε την τάπα που κλείνει την οπή.
 - Ωθείστε τον ελαστικό σωλήνα του πλυντηρίου ρούχων στο στόμιο και ασφαλίστε με τις μανσέτες στερέωσης.
 - Προσέξτε το ελάχιστο ύψος του σωλήνα αποχέτευσης του πλυντηρίου ρούχων σύμφωνα με τις οδηγίες του κατασκευαστή του.
 - Μετά τη σύνδεση συναρμολογήστε και ασφαλίστε πάλι με τα άγκιστρα το καπάκι του συγκροτήματος: τοποθετήστε τα άγκιστρα στην προβλεπόμενη θέση τους.

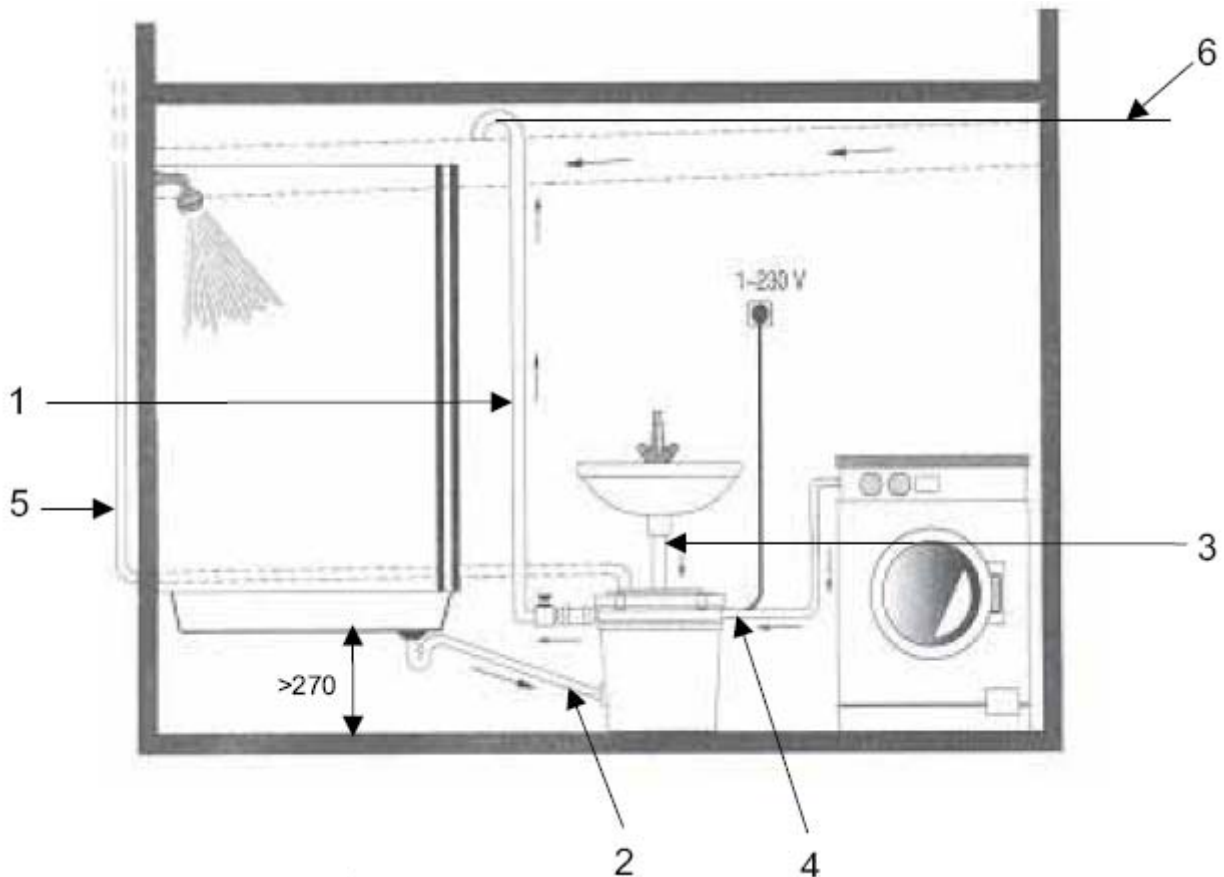

- Θέση 1 Σωλήνας κατάθλιψης
Θέση 2 Προσαγωγή ντους
Θέση 3 Προσαγωγή νιπτήρα
Θέση 4 Προσαγωγή πλυντηρίου ρούχων
Θέση 5 Σωλήνας αερισμού/εξαερισμού
Θέση 6 Επίπεδο επιστροφών (συνήθως επίπεδο δρόμου)

Εικόνα 5
Παράδειγμα εγκατάστασης

5.3 Ηλεκτρική σύνδεση



Η ηλεκτρική σύνδεση πρέπει να πραγματοποιείται από έναν εξουσιοδοτημένο ηλεκτρολόγο εγκαταστάτη σύμφωνα με τους ισχύοντες κανονισμούς VDE και σύμφωνα με τις τοπικές προδιαγραφές (ακόμη και σε περίπτωση αλλαγής της αντλίας).

- Το είδος του ηλεκτρικού ρεύματος και η τάση του δικτύου πρέπει να αντιστοιχούν με τα στοιχεία της πινακίδας.
- Συνιστάται η χρησιμοποίηση διακόπτη προστασίας έναντι ρεύματος διαφυγής ≤ 30 mA σύμφωνα με τις ισχύουσες τοπικές προδιαγραφές.
- Ασφάλεια δικτύου: 10A.
- Κατά τη σύνδεση πρέπει να προσεχθούν οι τεχνικοί όροι σύνδεσης σύμφωνα με τις τοπικές προδιαγραφές.

6 Θέση σε λειτουργία

- Η θέση σε λειτουργία μπορεί να ακολουθήσει τότε μόνο, όταν όλες οι προτάσεις μας βάσει των προδιαγραφών έχουν εκπληρωθεί.
- Έλεγχος εάν έχουν εκτελεσθεί σωστά και τακτικά όλες οι απαιτούμενες συνδέσεις (προσαγωγές, σωλήνας κατάθλιψης με αποφρακτικό όργανο, εξαερισμός, στερέωση στο δάπεδο, ηλεκτρική σύνδεση).
- Ανοίξτε το αποφρακτικό όργανο.
- Πληρώστε το συγκρότημα μέσω της προσαγωγής μέχρι να αντλήσει/αδειάσει δύο φορές η αντλία και να πληρωθεί τελείως ο σωλήνας της κατάθλιψης.
- Ελέγξτε την εγκατάσταση για άψογη εκκίνηση και διακοπή λειτουργίας της αντλίας.
- Ελέγξτε τις συνδέσεις των σωλήνων για στεγανότητα.
- ΠΡΟΣΟΧΗ! Το συγκρότημα έχει επιλεγεί για θερμοκρασία αντλούμενου υγρού μέχρι 35°C, και για βραχύχρονη λειτουργία με θερμοκρασία αντλούμενου υγρού μέχρι μέγιστο 90°C, σε θερμοκρασία περιβάλλοντος μέχρι 40°C. Πρέπει να αποφεύγεται η ξηρή λειτουργία διότι ενέχεται ο κίνδυνος καταστροφής του μηχανικού στυπιοθλίπτη της αντλίας.
- Τρόπος λειτουργίας: Διακοπτόμενη λειτουργία S3-25% σύμφωνα με VDE.
- Επιτρεπόμενες εκκινήσεις ανά ώρα: 100/h.

7 Συντήρηση

Τα συγκροτήματα ανύψωσης λυμάτων πρέπει σύμφωνα με την EN 12056-4 να συντηρούνται τακτικά. Οι εγκαταστάσεις με συγκρότημα ανύψωσης λυμάτων σε μονοκατοικίες πρέπει να συντηρούνται μία φορά το χρόνο.



Για την αποφυγή κινδύνου μόλυνσεων πρέπει οι εργασίες συντήρησης να εκτελούνται με γάντια προστασίας.



Πριν από τις εργασίες συντήρησης διακόψτε την παροχή του ηλεκτρικού ρεύματος και ασφαλίστε από τυχαία επαναφορά του. Μην αναλαμβάνετε καμία εργασία ενώ λειτουργεί η εγκατάσταση.

7.1 Θέση εκτός λειτουργίας

Μετά από μεγάλα διαστήματα εκτός λειτουργίας της εγκατάστασης συνιστάται να ελέγχεται η αντλία για ακαθαρσίες και ενδεχομένως να καθαρίζεται.

7.2 Αποσυναρμολόγηση και συναρμολόγηση

- Η αποσυναρμολόγηση και η συναρμολόγηση γίνεται μόνο από ειδικευμένο προσωπικό!
- Διακόψτε την παροχή του ηλεκτρικού ρεύματος!
- Κλείστε τα αποφρακτικά όργανα (βάνες).
- Αδειάστε το δοχείο συλλογής.



Εάν πρέπει να σταλεί το προϊόν ή μέρη του για επισκευή, πρέπει να καθαρισθούν πριν την αποστολή. Μία χρησιμοποιημένη μονάδα λυμάτων πρέπει για λόγους υγιεινής να αδειάζεται και να καθαρίζεται πριν την αποστολή. Τα μέρη της μονάδας πρέπει να συσκευάζονται σε ανθεκτικούς πλαστικούς σάκους, επαρκώς μεγάλους, οι οποίοι θα κλείνουν καλά και θα είναι απόλυτα στεγανοί έναντι διαρροών.

7.3 Αλλαγή αντλίας

Σε περίπτωση που πρέπει να αλλαχθεί η αντλία μπορείτε να την αλλάξετε έναντι της αντλίας WILO TMW 32/8 (1~). Οι ηλεκτρικές εργασίες πρέπει να διεξαχθούν από ειδικευμένο προσωπικό, (βλέπε παράγραφο 5.2). Οι εργασίες πρέπει να διενεργηθούν όπως έπεται:

- Διακόψτε την παροχή του ηλεκτρικού ρεύματος!
- Κλείστε τα αποφρακτικά όργανα, τις προσαγωγές και απομακρύνετε το καπάκι.
- Απομακρύνετε το φιν από το καλώδιο της παλαιάς αντλίας, ξεβιδώστε την είσοδο του καλωδίου, τραβήξτε το καλώδιο.
- Βγάλτε το τεμάχιο ελαστικού σωλήνα από την κατάθλιψη της αντλίας, βγάλτε την αντλία με το βιδωμένο δίσκο /βάση της PE, βγάλτε από την αντλία το δίσκο/βάση της PE ξεβιδώνοντας τις 4 βίδες.
- Κόψτε το ενιαίο φιν της νέας αντλίας TMW 32/8, βγάλτε τη μόνωση του καλωδίου και των πόλων του.
- Τοποθετήστε τους ακροδέκτες των πόλων του καλωδίου.
- Απομακρύνετε το δίσκο/βάση της αντλίας αφού ξεβιδώστε τις 4 βίδες (εικόνα 6).

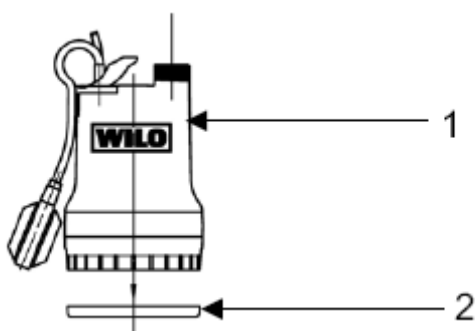

- Θέση 1 Η νέα αντλία TMW32/8
 Θέση 2 Ο δίσκος/βάση της αντλίας (ξεβιδώστε τον από την αντλία)

Εικόνα 6

Απομάκρυνση του δίσκου/βάσης της αντλίας

- Συναρμολόγηση της νέας αντλίας με αντίθετη σειρά από την αποσυναρμολόγηση της παλαιάς.
- Συναρμολογήστε την αντλία πάνω στο δίσκο/βάση της PE ώστε ο πλωτηροδιακόπτης να έχει στο δοχείο συλλογής τη μέγιστη ελευθερία κίνησης.
- Αφήστε στο δοχείο μόνο το απαιτούμενο μήκος καλωδίου, ώστε να μην εμποδίζεται ο πλωτηροδιακόπτης (αλλά προσοχή: το καλώδιο δεν πρέπει να ενταθεί!).
- Προβείτε σε έλεγχο καλής λειτουργίας.
- Μετά την αλλαγή της αντλίας συναρμολογήστε πάλι το καπάκι και ασφαλίστε το με τα άγκιστρα. Τα άγκιστρα πρέπει να είναι μόνιμα τοποθετημένα στην προβλεπόμενη θέση τους.

8 Βλάβες, αίτια και αποκατάσταση

Βλάβες	Χαρακτηριστικός αριθμός Αίτιο και αποκατάσταση
Η αντλία δεν έχει παροχή	1, 3, 5, 6, 7, 8, 9, 10, 11, 12, 14
Πολύ μικρή παροχή	1, 2, 3, 4, 6, 7, 10, 11, 12
Πολύ μεγάλη απορρόφηση ρεύματος	1, 2, 4, 6, 12
Πολύ μικρό μανομετρικό ύψος	1, 2, 3, 6, 12
Λειτουργία αντλίας με μεγάλο θόρυβο	1, 2, 3, 8, 9, 11, 12, 13

Αίτιο	Αποκατάσταση ¹⁾
1	Βουλωμένη η προσαγωγή ή η πτερωτή. • Απομακρύνετε τις επικαθίσεις στην αντλία και/ή στο δοχείο συλλογής.
2	Λανθασμένη φορά περιστροφής. • Εναλλάξτε δύο φάσεις της τροφοδοσίας ρεύματος.
3	Φθορά εσωτερικών οργάνων (πτερωτή, έδρανα). • Αντικαταστήστε τα φθαρμένα τμήματα.
4	Πολύ μικρή τάση λειτουργίας. • Ελέγξτε την ηλεκτρική τροφοδοσία.
5	Η αντλία δεν λειτουργεί γιατί δεν υπάρχει τάση. • Ελέγξτε την ηλεκτρική τροφοδοσία.
6	Βλάβη στην περιέλιξη του κινητήρα ή στο ηλεκτρικό καλώδιο τροφοδοσίας ²⁾
7	Βουλωμένη η βαλβίδα αντεπιστροφής κλαπέ. • Καθαρίστε τη βαλβίδα αντεπιστροφής τύπου κλαπέ.
8	Πολύ μεγάλη μείωση επιπέδου στάθμης στο δοχείο. • Ελέγξτε τον πλωτηροδιακόπτη.
9	Βλάβη στον πλωτηροδιακόπτη. • Ελέγξτε τον πλωτηροδιακόπτη.
10	Όχι καλά ανοιχτή ή κλειστή η βάνα (αποφρακτικό όργανο) στην κατάθλιψη. • Ανοίξτε τελείως τη βάνα.
11	Ανεπίτρεπτα υψηλό περιεχόμενο αέρα ή αερίου στο υγρό αναρρόφησης ²⁾
12	Βλάβη ακτινικών εδράνων κινητήρα ²⁾
13	Κραδασμοί από τη μονάδα. • Ελέγξτε τις συνδέσεις των ελαστικών σωλήνων.
14	Έχει επέμβει ο επιτηρητής θερμοκρασίας περιέλιξης λόγω πολύ μεγάλης θερμοκρασίας στην περιέλιξη. • Αφού ψυχθεί ο κινητήρας επαναλειτουργεί αυτόματα.

¹⁾ Για αποκατάσταση βλαβών σε μέρη που είναι υπό πίεση, πρέπει πρώτα να αποσυμπιεστούν τα μέρη αυτά.

²⁾ Απαιτείται ερώτηση.

Εάν δεν αποκατασταθεί η βλάβη, παρακαλούμε απευθυνθείτε στην Υπηρεσία Εξυπηρέτησης Πελατών της WILO ή στα Εξουσιοδοτημένα Κέντρα Service της WILO

Διατηρείται το δικαίωμα τεχνικών αλλαγών!

D **EG - Konformitätserklärung**
GB **EC – Declaration of Conformity**
F **Déclaration de conformité CEE**

Hiermit erklären wir, dass die Bauarten der Baureihe : **DrainLift TMP 40**

Herewith, we declare that this units:

Par le présent, nous déclarons que cet agrégat :

in der gelieferten Ausführung folgenden einschlägigen Bestimmungen entspricht:

in its delivery state complies with the following relevant provisions:

est conforme aux dispositions suivants dont il relève:

EG-Maschinenrichtlinie **98/37/EG**
EC-Machinery directive
Directives CEE relatives aux machines

Elektromagnetische Verträglichkeit - Richtlinie **89/336/EWG**
Electromagnetic compatibility – Directive *i.d.F/ as amended/ avec les amendements suivants :*
Compatibilité électromagnétique- Directive **91/263/EWG**
92/31/EWG
93/68/EWG

Niederspannungsrichtlinie **73/23/EWG**
Low voltage directive *i.d.F/ as amended/ avec les amendements suivants :*
Direction basse-tension **93/68/EWG**

Bauproduktenrichtlinie **89/106/EWG**
Building product guideline *i.d.F/ as amended/ avec les amendements suivants :*
Directive de produit de construction **93/68/EWG**

Zertifizierungsstelle / Body / **CSTB - 44232 Nantes - France**
Organisme :
Prüfbericht/ **GPE 03-048**
Examination certificate/
Attestation d'examen:

Angewendete harmonisierte Normen, insbesondere:
Applied harmonized standards, in particular:
Normes harmonisées, notamment :
EN 809
EN 12050-2
EN 12056
EN 12639
EN 12100-1, EN 12100-2
EN 60204-1
EN 60335

Dortmund, 09.06.2004

Erwin Pries
Quality Manager

Document: 2055008.1



WILO AG
Nortkirchenstraße 100

44263 Dortmund